

DN50  
DIN 11851

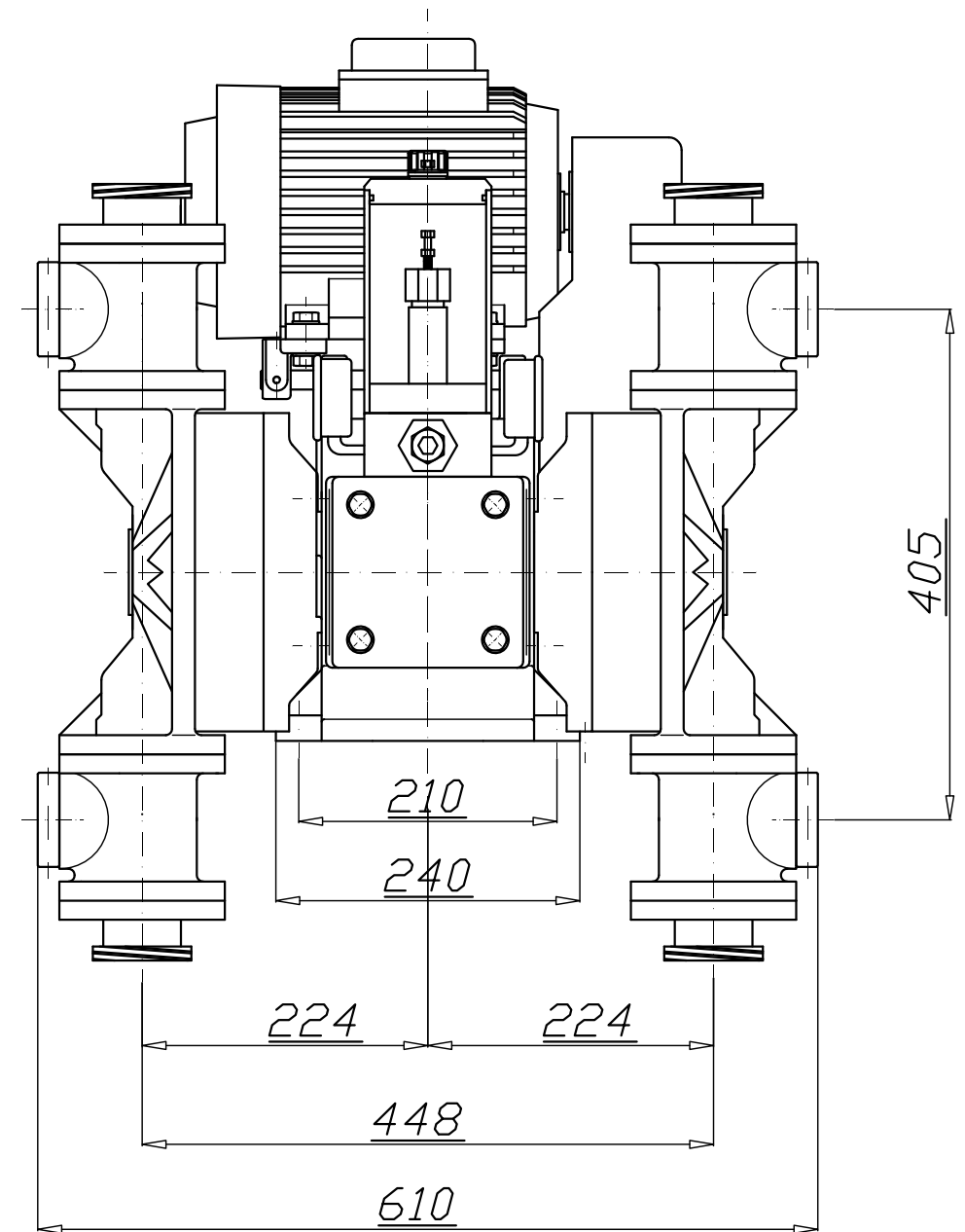
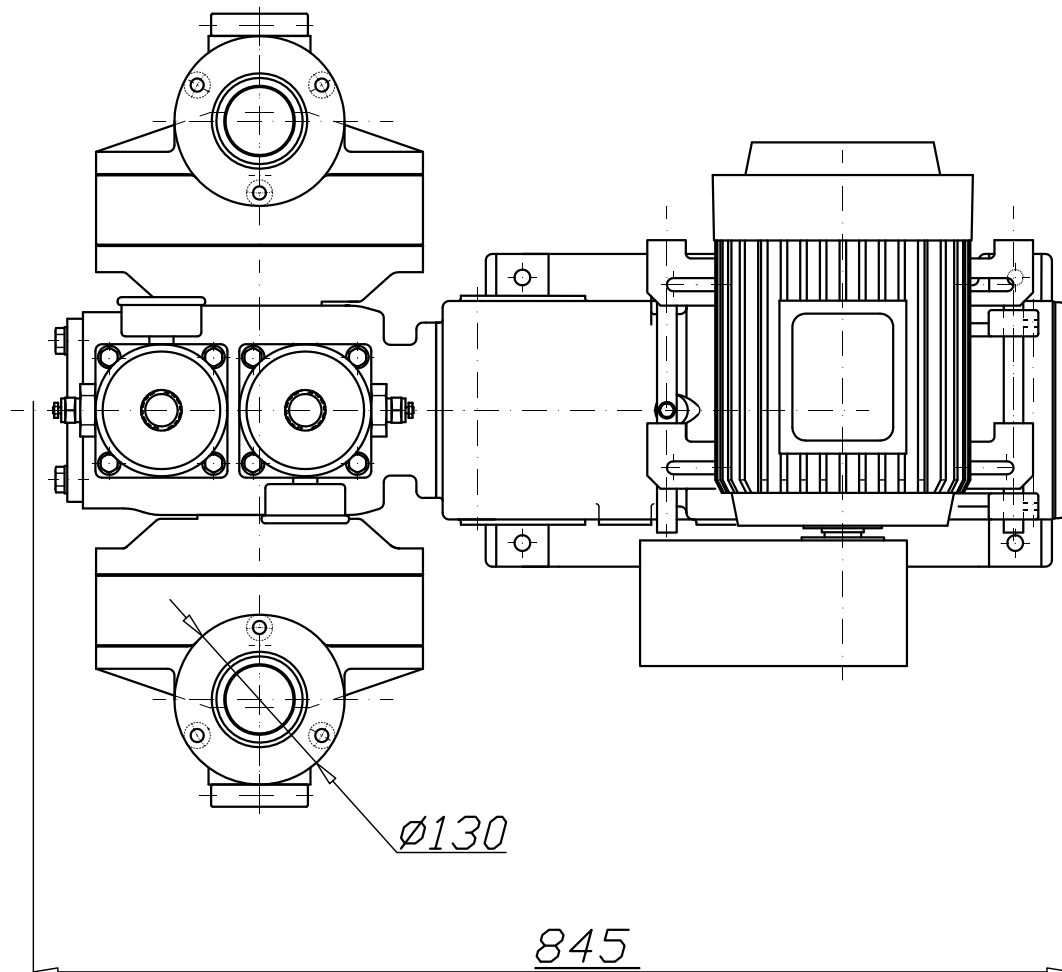
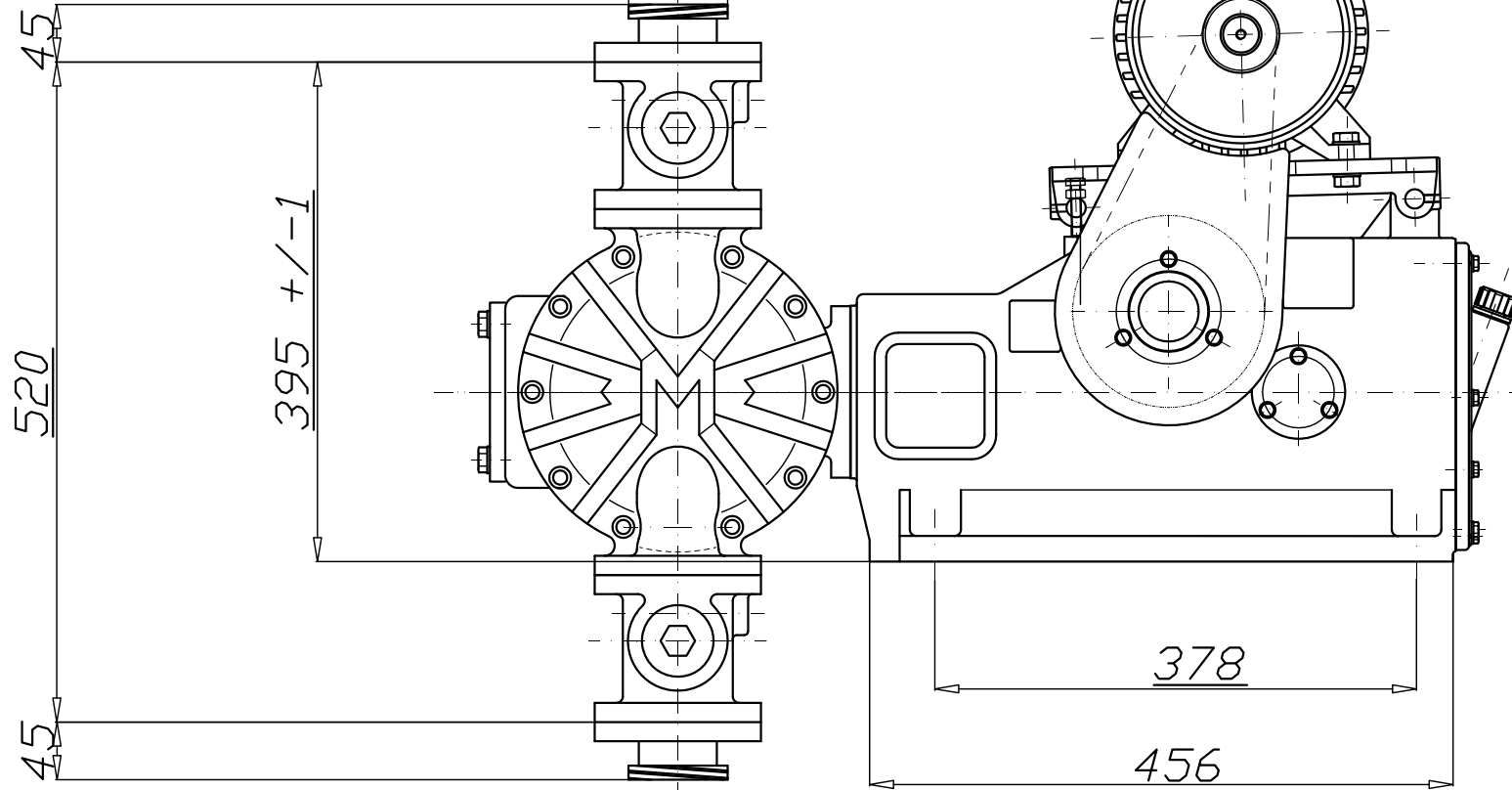

POTENZA ASSORBITA	2.2 KW IE2
MOTORE TIPO:	100L 4P/B3
CONNESSIONI FILETTATE	BOCCHETTONE FEMMINA DN50
PORTATA	3600 Lt/h
DIAMETRO STANTUFFO	75 mm
PRESSIONE MASSIMA	15 BAR
PRESSIONE D'ESERCIZIO	12 BAR
PESO POMPA	130 KG
PESO MOTORE	21 KG

CODICE: MC-36MD		DENOMINAZIONE: POMPA DOPPIO EFFETTO, DOPPIA MEMBR.			
SISTEMATICO DA	Data	Firma	Materiale	Modello	
SISTEMATICO LI	Data	Firma	Treatment	Versione	
Aggiornamenti		Data	Prof. T.T.	Programma	
1	Aggiornata posizione manometri	01/03/17			m/m
2	Sistema dimensionamento valvola max	23/03/17	Resist.	Peso medio	Kg
3	Verificato quote	11/04/17	Durezza	Peso grande	Kg
4			Treatment Superficiale	Scala	1:7
<small>Disegni di proprietà della MARZI e C snc, la quale si riserva i diritti sanciti dalle leggi. E' vietata la riproduzione e la trasmissione anche parziale del seguente disegno a terze persone senza nostra approvazione scritta.</small>					
			QUOTE SENZA INDICAZIONE DI TOLLERANZA GRADO DI PRECISIONE MEDIO UNI 5307-63		
WWW.MARZI.RE.IT INFO@MARZI.RE.IT			Data 01-01-17 Firma CM		